

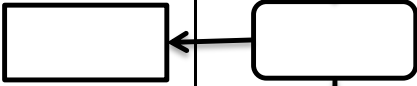

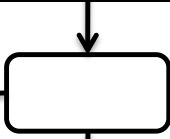
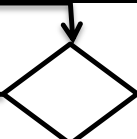

## ALUR MEKANISME PERMOHONAN INFORMASI PUBLIK SECARA TERTULIS

No	Kegiatan	Pelaksana			Mutu Baku			Keterangan
		Penohon	PPID	OPD	Kelengkapan	Waktu	Output	
1.	Permohonan Informasi							
2.	Pengisian formulir permohonan				1. NPWP 2. KTP Pemimpin Perusahaan 3. Akta Notaris/ SK pembentukan bagi pemohon lembaga/ organisasi			
3.	Apabila lengkap maka akan langsung dijawab secara tertulis							
4.	Apabila kurang lengkap akan dikirimkan surat permohonan kelengkapan data kepada pemohon					3 (tiga) hari kerja		
5.	Diputuskan akan menerima, menolak atau diteruskan kepada OPD							
6.	Apabila ditolak maka harus tertulis berikut alasan dan penjelasannya selain itu juga disampaikan tata cara pengajuan keberatan							

7.	Apabila diterima, maka wajib diberi akses untuk melihat informasi ataupun diberikan salinan berikut informasina biayanya bila ada							
8.	Apabila dibutuhkan jawaban lebih detil dari OPD terkait, dilakukan penambahan waktujawab, jawaban dilakukan secara tertulis							
9.	Apabila OPD terkait tidak menguasai informasi yang dimohon, maka akandirekomndasikan ke OPD yang lain yang mengyasai informasi yang dimohon							
10.	Jawaban disampaikan	